

VÝROBCE: ETANCO (FRANCE)

Parc les Erables – Bât 1 – 66 route de Sartrouville – BP 49 – 78231 LE PECQ Cedex

Tél. : 01 34 80 52 00 – Fax : 01 30 71 01 89

Označení šroubu : FASTO 233G TH10 / ZN Ø 6,5 + RVG 16

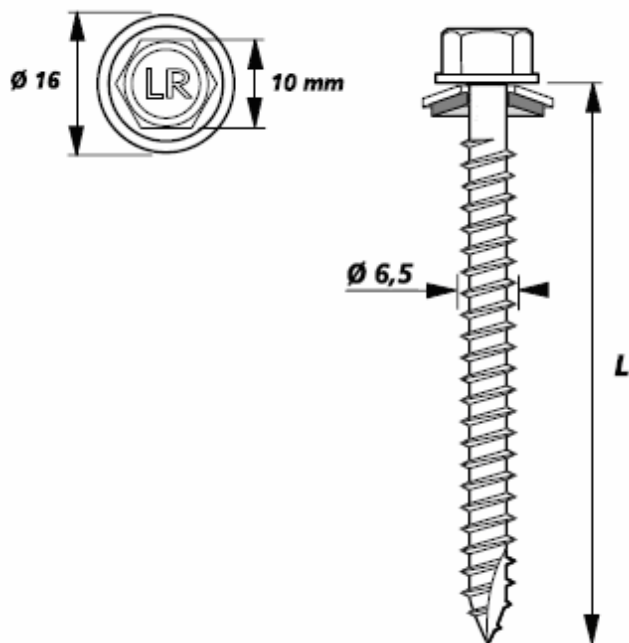

Popis

závitotvorný šroub Ø 6,5 mm
šestihranná hlava 10 mm přírodní, nebo potažené epoxidem
stoupání 2,54 mm - vrtací špička
podložka Vulca pozink Ø 16 mm

vrtací kapacita CP : 2x0,75 mm ocelový plech

Tabulka předvrtání dle tloušťky plechu :

tloušťka podkladu (mm)	Ø předvrtání (mm)
1 až 2	4
2 až 3,9	5,05
4 až 8	5,65
8,1 až 15	5,80
+ 15	5,95

Materiál :

šroub : pozink z tvrzené oceli (5 až 7 mikronů zinku)

podložka : pozinkovaná ocel / EPDM

Odolnost proti korozi : bez garance

Nedoporučujeme použití lakovaných šroubů v jiných než následujících podmínkách : neznečištěné venkovské, umětské a normální průmyslové. Ve vzdálenosti 10 až 20 km od moře.

Odpor proti vytržení Pk v daN (dle NF P 30-314)

tloušťka plechu horního	tloušťka materiálu
	4 mm (ocel S235)
0,75 mm (ocel S320)	450 daN

Charakteristická únosnost. Je nutné přenásobit odpovídajícím koeficientem bezpečnosti.

Odpor ve smyku Pk v daN (dle NF P 30-316)

tloušťka plechu horního	tloušťka materiálu
	tloušťka materiálu (mm) – jedlové dřevo 450 kg/m ³ (kotvení 50 mm)
0,75 mm (ocel S320)	602 daN

Charakteristická únosnost. Je nutné přenásobit odpovídajícím koeficientem bezpečnosti.

Délky, svěrné kapacity a délky závitů (mm) :

L	CS min	CS max	L.závitů
22	-	4	22
35	-	17	35
50	-	32	50
60	-	42	60
70	12	52	65
80	22	62	65
90	32	72	65
100	42	82	65
110	52	92	65
130	72	112	65
150	92	132	65
170	112	152	65
200	142	182	65
250	192	232	65
300	242	282	65

Doporučené nářadí

- šroubovák FEIN SCS 6.3-19X o výkonu 400 W min. s omezovačem kroutícího momentu (hloubkový doraz)
- šestihranný klíč velikosti 10 mm

Označení

Na balení :

FASTO 233G TH10 / ZN – Ø 6,5 x L+ RVG Ø 16+ kód

Kontrola kvality

lineární