

VÝROBCE : ETANCO (FRANCE)

Parc les Erables – Bât 1 – 66 route de Sartrouville – BP 49 – 78231 LE PECQ Cedex

Tél. : 01 34 80 52 00 – Fax : 01 30 71 01 89

## Název šroubu

# FASTO INOX TYP A TH 10 A2 Ø 6,5 x L + VI 19

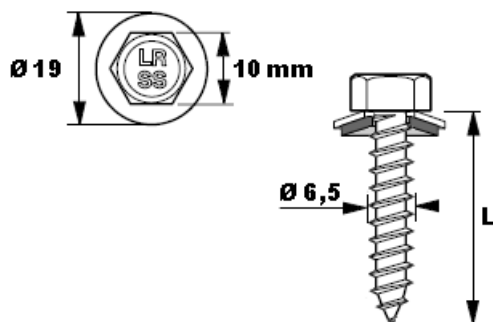

### Popis šroubu

závitotvorný šroub Ø 6,5 mm  
šestihránná hlava 10 mm přírodní  
stoupání 2,54 mm – se špičkou  
dodávané společně s podložkou vulka nerez Ø 19 mm

### Odolnost materiálu hlavy a šroubu proti korozi

Austenitická nerezová ocel A2 Aisi 304  
Korozní zkoušky pro oxid siřičitý s kondenzací vodní  
páry dle NF EN ISO 6988 (duben 1995)  
> 30 Cyklů KESTERNICH

### Zkouška odolnosti proti korozi v solné mlze

norma NF ISO 9227 (březen 2007)  
bez rzi po 1000 hodinách

### Možné materiály podložek

Acier Inoxydable Austénitique / EPDM

### Ø předvrtání

Ø 4 mm = podklad 1 až 1,9 mm  
Ø 5,05 mm = podklad 2 až 2,9 mm

### Délky a svěrná kapacita (mm) :

Ø x L	CS min	CA max
6,5 x 19	-	1
6,5x 25	-	7
6,5x 30	-	12
6,5x 40	-	22
6,5x 50 *	-	33
6,5x 60 *	-	43

### Soulad se zákonnými požadavky

DTU 40.35

### Aplikace

- Fixace (s předvrtáním) ocelového plechu do ocelové nosné konstrukce
- Fixace hliníkových třmenů s předvrtáním do dřeva, hliníkových profilů

### Odpor proti přetržení Pk a daN

(dle NF P 30-310)

tloušťka nosného plechu (ocel S320) 1,5mm
<b>428 daN</b>

Charakteristická odolnost. Je třeba tuto hodnotu přenásobit bezpečnostním koeficientem.

### Odpor proti přetržení Pk a daN

(dle NF P 30-310)

jedlové dřevo 450 kg/m <sup>3</sup> – tloušťka 50 mm
<b>590 daN</b>

Charakteristická odolnost. Je třeba tuto hodnotu přenásobit bezpečnostním koeficientem.

### Doporučené nářadí

- šroubovák FEIN SCS 6.3-19X o výkonu 400 W min. s omezovačem kroutícího momentu (hloubkový doraz)
- utahovací bit šestihran10 mm

### Označení

Na obalu :  
FASTO INOX TYP A TH10 A2 – Ø 6,5 x L + VI 19  
+ kód

### Kontrola kvality

Lineární