

TECHNICKÝ LIST

Systém na fixaci střeš a plášťů halových objektů



Název: **ZACROVIS 8 TS / 2C + VI 19 - Ø 5,5 x 27**

Použití: **Upevnění střešních profilovaných plechů na spodní vlně
do nosných ocelových konstrukcí**

Kód: 333 600

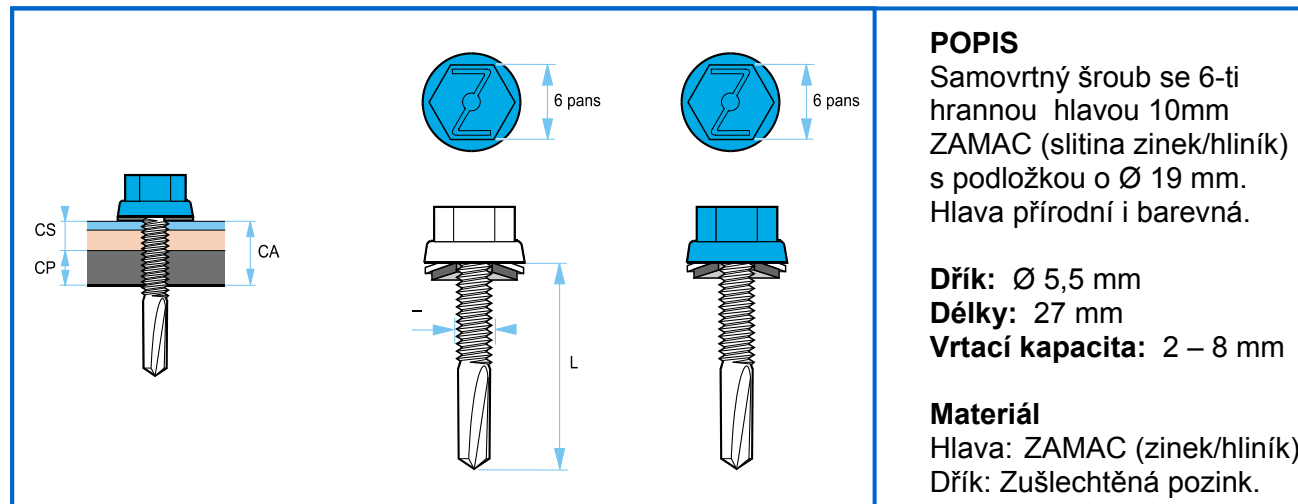

POPIS

Samovrtný šroub se 6-ti hrannou hlavou 10mm ZAMAC (slitina zinek/hliník) s podložkou o Ø 19 mm. Hlava přírodní i barevná.

Dřík: Ø 5,5 mm

Délky: 27 mm

Vrtací kapacita: 2 – 8 mm

Materiál

Hlava: ZAMAC (zinek/hliník)
Dřík: Zušlechtěná pozink.
ocel s povr. ochranou
SUPRACOAT 2C

Podložka: Nerezavějící ocel / navulkanizované EPDM

Barva: Barvy stupnice RAL

Odolnost proti korozi

Hlava šroubu: po 1000 hodinách ve vypalovací peci naplněné SO₂ se neobjeví červená koroze (P.V. VERITAS DLC 79 304/1)

Dřík šroubu: 15 cyklů Kesternicha (2. třída UEAtc)

Odolnost ve vodě

Po 7 dnech ve vodě se neobjeví žádné stopy
(Zápis výsledků LR 910314)

Mechanické vlastnosti: Pevnost v tahu na dřík šroubu: 900 N/mm²

Nářadí:

- elektrická utahovačka 500 W s momentovým klíčem
- utahovací bit šestihran 10 mm

Zkoušky v tahu:

Název	Podklad (mm)	Odolnost	Výsledek	Zápis výsledků
ZACROVIS 8 TS Ø 5,5x27	Horní plech: 0,75 Nosný plech: 5	V trhu PK=548 daN	Ve všech případech se horní plech roztrhne a oddělí	LR 010314

Označení na balení: ZACROVIS 8 TS/2C + VI 19 – Ø 5,5 x 27 + kód + barva

Označení na kuse: Z10

Kontrola kvality: lineární

Výrobce: L.R.ETANCO, 38/40 Rue des Cormiers, 78400 Chatou, Francie

Vypracováno v Chatou 27.3.2001

Číslo registrace: F.T. 520

TECHNICKÝ LIST

Systém na fixaci střeš a pláštů halových objektů



Název: **ZACROVIS 8 TS / 2C + VI 19**

Použití: **Upevnění střešních profilovaných plechů na spodní vlně
do nosných ocelových konstrukcí**

Kód: 333 600

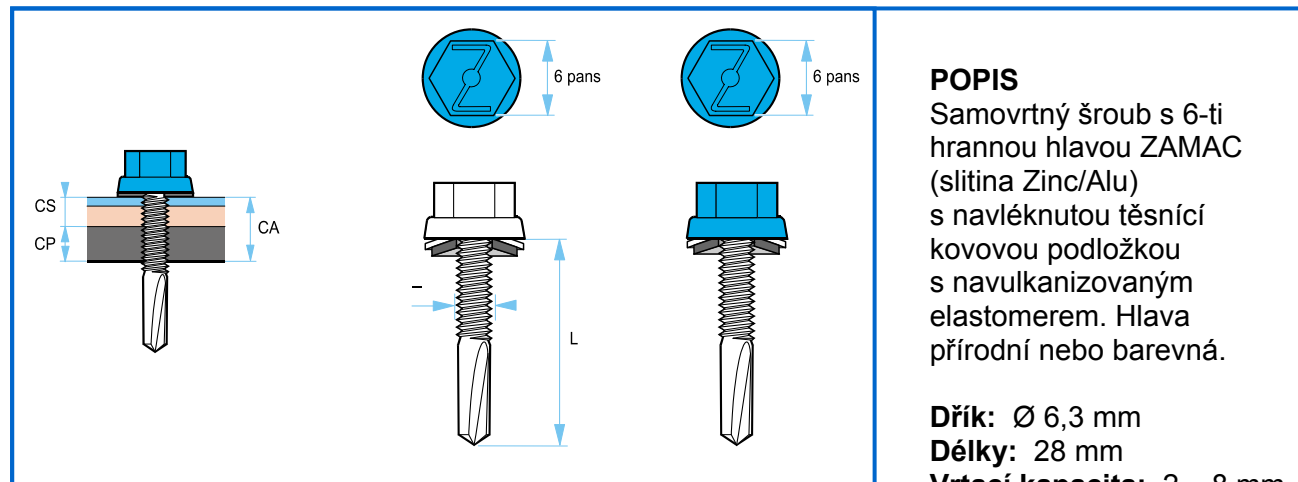

POPIS

Samovrtný šroub s 6-ti hrannou hlavou ZAMAC (slitina Zinc/Alu) s navléknutou těsnicí kovovou podložkou s navulkanizovaným elastomerem. Hlava přírodní nebo barevná.

Dřík: Ø 6,3 mm

Délky: 28 mm

Vrtací kapacita: 2 – 8 mm

Materiál:

Hlava: ZAMAC (Zinc/Aluminium)

Dřík: Zušlechťená ocel pozinkovaná s povrchovou ochranou SUPRACOAT 2C

Podložka: Nerez ocel / EPDM

Antikorozní ochrana: SUPRACOAT 2C = 12 cyklů Kesternicha

Barvení: EPOXYTOVÁ vypalovaná prášková barva

Mechanické vlastnosti:

Pevnost v tahu na tělo šroubu: 900 N/mm²

Nářadí:

- elektrická utahovačka 500 W s momentovým klíčem
- utahovací bit šestihran 12 mm

Zkoušky v trhu:

Název	Podklad (mm)	Odolnost	Výsledek	Zápis výsledků
ZACROVIS 8 TS 6,3x28	Profil. plech: 0,75 Nosná konstrukce: 3	V trhu PK=474,7 daN	Při max. zatížení došlo k uvolnění z nosné konstrukce	LR 960125
ZACROVIS 8 TS 6,3x28	Profil. plech: 0,75 Nosná konstrukce: 8	V trhu PK=1306 daN	Při max. zatížení došlo k uvolnění z nosné konstrukce	LR 980222
ZACROVIS 8 TS 6,3x28	Profil. plech: 0,75 Nosná konstrukce: 2	Ve stříhu PK=564,9 daN	Při max. zatížení došlo k roztržení profil. plechu	LR 960125

Označení na balení:

ZACROVIS 8 TS / 2C – 6,3 x 28 + kód + barva

Označení na kuse:

Z12

Kontrola kvality:

lineární

Výrobce:

L.R.ETANCO, 38/40 Rue des Cormiers, 78400 Chatou, Francie

Vypracováno v Chatou 12.1.1999

Číslo registrace: F.T. 338

TECHNICKÝ LIST

Systém na fixaci střeš a plášťů halových objektů



Název: **ZACROVIS 6 + VA 14**
Použití: **PRO UPEVNĚNÍ NA OCELOVÉ KONSTRUKCE**
Kód: 333 XXX

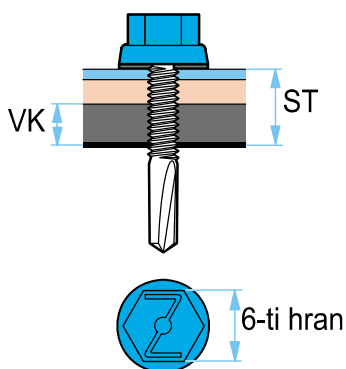

POPIS

Samovrtný šroub s 6-ti hrannou hlavou ZAMAC (slitina Zn/Al) přírodní nebo lakovaná, s navléknutou hliníkovou těsnící podložkou s navulkanizovaným elastomerem Ø 14 mm

Dřík: Ø 6,3 mm

Délka: 22, 38, 50 mm

Vrtací kapacita VK: 2 – 6 mm

Materiál:

Hlava: ZAMAC (slitina Zinek/Aluminium)

Dřík: pozinkovaná ocel (5-7 mikrometrů zinku)

Podložka: Hliník / navulkanizovaný elastomer EPDM

Barva hlavy: EPOXYTOVÁ vypalovaná prášková barva

Odolnost hlavy šroubu proti korozi

Antikorozní ochrana hlavy : žádné korozní následky po 1000 hodinách v prostředí mlhy NaCl

Mechanické vlastnosti: Pevnost v tahu: 900 N/mm²

Nářadí:

- elektrická utahovačka 500 W s momentovým klíčem
- utahovací bit šestihran 12 mm

Zkoušky v tahu a na stříh:

Název	Podklad (mm)	Odolnost	Výsledek	Zápis výsledků
ZACROVIS 6 6,3 x 38	Profil.plech: 0,75 mm Nosná konstrukce: 5	V trhu PK=701 daN	Při max. zatížení došlo k roztržení profil. Plechu	LR 930322
ZACROVIS 6 6,3 x 38	Profil.plech: 0,75 mm Nosná konstrukce: 5	Na stříh PK=709 daN	Ve všech případech došlo k roztržení profil. plechu a uvolnění hlavy šroubu	LR 930325

Označení na balení:

ZACROVIS 6 + VA 14 – 6,3 x d + kód + barva

Označení na kuse:

Z12

Kontrola kvality:

lineární

Výrobce:

L.R.ETANCO, 38/40 Rue des Cormiers, 78400 Chatou, Francie

Vypracováno v Chatou 2.2.1998

Číslo registrace: F.T. 251